

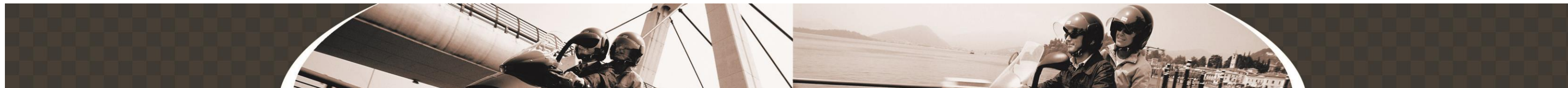

*BEAVER*  
*150CC*

MANUAL  
DE USUARIO



### **Distinguido usuario:**

Gracias por comprar este vehículo.

Este manual cubre los datos principales, la estructura básica y los procedimientos principales de operación, ajuste, mantenimiento y solución de problemas del vehículo. Le ayudará a familiarizarse con todas las habilidades necesarias para que pueda utilizar su vehículo al máximo con problemas minimizados y una larga vida útil. Los productos siempre están sujetos a mejoras adicionales, lo que provocará alguna diferencia entre el vehículo y este manual, sin previo aviso.

Por motivos de impresión, las imágenes pueden variar del diseño real.

### **ADVERTENCIA**

El vehículo sólo puede transportar un pasajero. La carga máxima es de 160 kg y la carga del transportador no debe exceder los 5 kg.

Antes de conducir, lea atentamente este manual. No respetar las normas de tráfico y las normas especificadas en este libro o conducir en malas condiciones puede provocar accidentes de tráfico y daños a los componentes.

Este manual forma parte integrante del vehículo eléctrico y, en caso de transferencia, deberá entregarse siempre al nuevo propietario.

1

### **MUY IMPORTANTE**

Siempre usa un casco; ¡Puede salvar tu vida!

Este manual debe considerarse como una parte permanente del vehículo y debe permanecer con el vehículo cuando se revenda o se transfiera de otro modo a un nuevo usuario u operador. El manual contiene información e instrucciones de seguridad importantes que deben leerse atentamente antes de operar el vehículo.

### **ADVERTENCIA**

Este producto solo es adecuado para que personas con un permiso de conducción de vehículos, conduzcan este vehículo de forma razonable y cuidadosa. Preste atención a los siguientes asuntos:

- Por favor no modifique el vehículo.
- Los usuarios deben cumplir con las leyes y regulaciones locales.
- La modificación del dispositivo o de las piezas eléctricas del producto afectará el ruido, las emisiones y el rendimiento del vehículo.

2

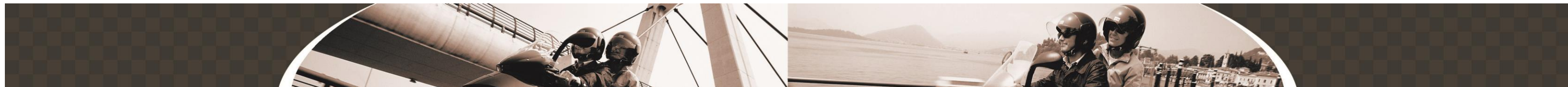

## CONTENIDO:

### **I. Conducción segura ----- 6**

Reglas para una conducción seguro ----- 6

Ropa de protección ----- 8

Modificación del vehículo ----- 8

Carga útil ----- 9

Ubicación del número de serie ----- 9

Número de identificación del vehículo (VIN) ----- 10

Número de motor ----- 10

Placa de identificación ----- 10

### **II. Posición de los componentes ----- 11**

### **III. Seguridad ----- 13**

Lave ----- 13

Switch de ignición ----- 13

Sistema de bloqueo de dirección ----- 14

### **III. Funcionamiento del vehículo----- 15**

Tablero ----- 15

Controles izquierdos del manillar ----- 17

Controles derechos del manillar----- 19

Tapa del depósito del combustible ----- 21

Mango de enriquecimiento ----- 22

Válvula de combustible ----- 23

Palanca de arranque ----- 24

Encendido del motor ----- 25

Apagado del motor ----- 26

### **IV. Especificaciones del combustible y el aceite de motor ----- 27**

Combustible ----- 27

Aceite para motor ----- 27

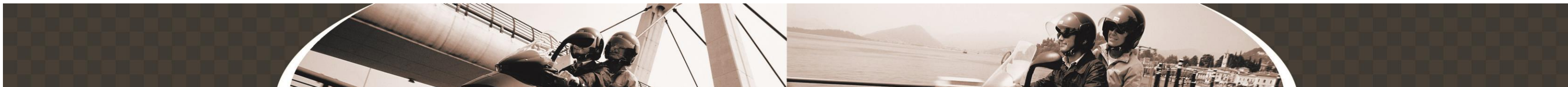

Batería -----	28
Neumáticos -----	28
Chequeo del nivel de aceite -----	30
Lavado del vehículo -----	31
Reanudación del servicio -----	32
<b>V. Especificaciones generales -----</b>	<b>33</b>
Especificaciones generales -----	33

## **I. CONDUCCIÓN SEGURA**

### **REGLAS PARA UNA CONDUCCIÓN SEGURA**

1. Cualquier conductor debe estar muy familiarizado con las particularidades de la conducción de motocicletas.
2. No se pueden transportar animales en moto.
3. Para reducir el impacto en el centro de gravedad de la motocicleta, todo el equipaje transportado en la motocicleta debe ser lo más bajo posible; El peso del equipaje también debe distribuirse uniformemente en ambos lados de la motocicleta y el equipaje no debe sobresalir demasiado de la parte trasera de la motocicleta.
4. El equipaje debe estar fijado de forma segura en la motocicleta. Asegúrese de que el equipaje no se pueda mover antes de conducir. Cuando la motocicleta se sienta inestable durante la conducción, se debe detener inmediatamente para comprobar nuevamente la firmeza del equipaje y reajustarlo si es necesario.
5. No lleve equipaje pesado o voluminoso. La sobrecarga definitivamente afectará el manejo y el rendimiento energético.

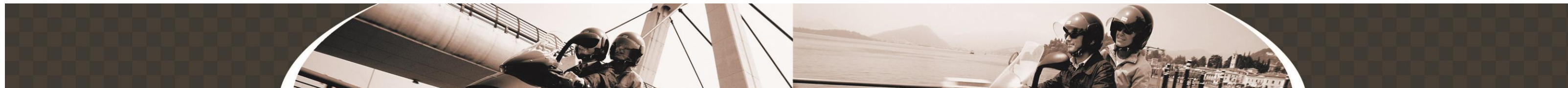

6. No instale accesorios ni lleve equipaje que reduzcan el rendimiento de la motocicleta. Asegúrese de que lo que haga no afecte el sistema de iluminación, la distancia al suelo, el rendimiento de frenado, el ángulo de balanceo, el rendimiento de manejo, la carrera de compresión de los neumáticos, la carrera de trabajo de la horquilla delantera u otro rendimiento de conducción de la motocicleta relacionado.

7. El mayor peso del manillar o de la horquilla delantera afectará el rendimiento de la dirección y provocará factores de conducción inseguros.

8. El deflector de flujo, el parabrisas, el respaldo y otras piezas grandes afectarán la estabilidad y el rendimiento de manejo de la motocicleta. No sólo aumentan el peso, sino que también reducen el rendimiento dinámico cuando la motocicleta está en marcha. La falta de piezas adicionales para la verificación del diseño puede provocar factores inseguros después de la instalación.

9. Este automóvil no se puede colocar en un triciclo lateral y no se puede usar para remolcar un remolque u otros vehículos. No seremos responsables de ningún daño o lesión causado por el auto remontaje del usuario.

Carga máxima: no más de 150 kg (incluido conductor, equipaje y accesorios).

### **Ropa de protección**

1. Ropa protectora como casco con protección.
2. El pasajero debe usar botas altas o ropa cómoda para proteger las piernas de lesiones causadas por el silenciador de escape calentado durante el viaje.
3. La ropa holgada no es adecuada para conducir o andar en vehículos, ya que puede quedar atrapada en la palanca de operación, el reposapiés o la rueda, lo que resultaría en peligro.

### **Modificación del vehículo**

#### **Precaución:**

Cualquier modificación no autorizada del vehículo o la sustitución de piezas originales no garantiza la seguridad en la conducción y es ilícita. El usuario debe observar las normas de las autoridades de control de tráfico. No somos responsables de ningún vehículo con modificaciones no autorizadas.

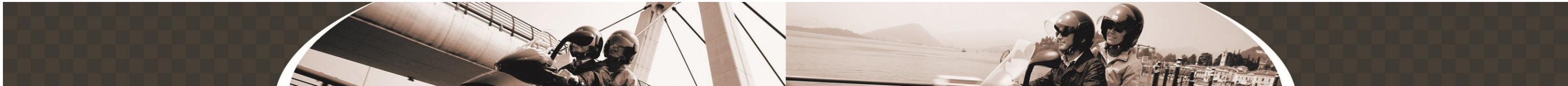

### Carga útil

La carga útil máxima de esta motocicleta es de 160 kg, incluido el peso del conductor, del pasajero y las mercancías.

Si la motocicleta está sobrecargada, afectará la estabilidad y el funcionamiento de la motocicleta.

Ante todo, los bienes necesarios para ser transportados en la motocicleta.

No se permite utilizar el asiento trasero para carga.

### Ubicación del número de serie

El número de identificación del vehículo (VIN) y el número de motor se utilizan al registrar motocicletas. Al solicitar accesorios o confiar servicios especiales, este número ayudará al distribuidor a brindarle mejores servicios.

Por favor escriba los números para su referencia futura.

### Número de identificación del vehículo (VIN):

El número de identificación del vehículo (VIN) está grabado en el elevador de dirección del bastidor.



### Número de motor:

El número del motor está grabado en el lado izquierdo del cárter.



### Placa de identificación:

La placa de metal está fijada en la parte delantera del elevador de dirección del bastidor.



## II. POSICIÓN DE LOS COMPONENTES



- 1. Cerradura de tanque
- 2. Interruptores izquierdos
- 3. Palanca de embrague
- 4. Tablero

- 5. Caja de líquido de freno
- 6. Palanca de freno delantero
- 7. Acelerador
- 8. Interruptores derechos

11



- 9. Faro
- 10. Retrovisores
- 11. Tanque
- 12. Pipeta
- 13. Cubierta lateral
- 14. Luz trasera
- 15. Piñón trasero
- 16. Cadena
- 17. Pata lateral
- 18. Caballete central
- 19. Palanca de cambios
- 20. Válvula de gasolina
- 21. Direccionales traseros
- 22. Asiento
- 23. Cubierta lateral
- 24. Carburador



- 25. Direccionales delanteros
- 26. Disco de freno delantero
- 27. Freno frontal
- 28. Pedal de freno
- 29. Palanca de arranque
- 30. Escape
- 31. Freno trasero

12

### III. SEGURIDAD

#### Llave

Esta motocicleta está equipada con dos llaves; guarde una de ellas en un lugar seguro como llave de repuesto.

#### Switch de ignición

El interruptor de encendido tiene dos posiciones:



#### “⏻”(APAGADO)

El circuito de encendido está en estado de apagado y el motor no se puede arrancar ahora; se puede retirar la llave del interruptor de encendido en esta posición.

13

#### “⏻”(ENCENDIDO)

El circuito de encendido está conectado y se puede arrancar el motor. La llave no se puede quitar del interruptor de encendido en esta posición.

#### Sistema de bloque de dirección



Para bloquear la cabeza del vehículo, primero gire el volante hacia la izquierda hasta llegar al punto límite, luego inserte la llave en el orificio de bloqueo y gírela en el sentido de las agujas del reloj hasta el final para bloquearlo.

#### **ADVERTENCIA:**

En el estado de bloqueo de la dirección, nunca podrá empujar la motocicleta o perderá el equilibrio.

14



### III. FUNCIONAMIENTO DEL VEHÍCULO

#### Tablero

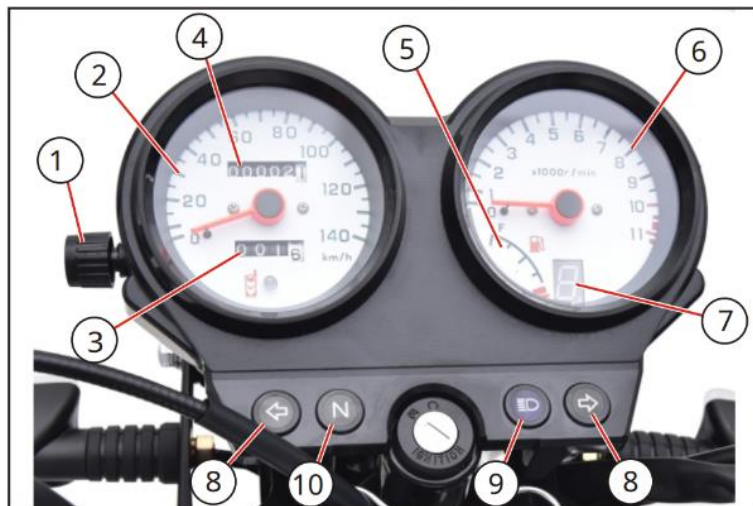

**1. Perilla de reinicio:** Gire la perilla en el sentido contrario a las agujas del reloj para devolver el cuentakilómetros a cero.

**2. Velocímetro:** El velocímetro indica la velocidad de conducción actual en km/h.

**3. Viajero:** El cuentakilómetros es una especie de odómetro que se puede poner a cero. Se utiliza para registrar kilometraje de distancias cortas o estimar aproximadamente el consumo de combustible

**4. Odómetro:** La pantalla principal del automóvil ejecuta la acumulación total de kilometraje.

**5. Indicador de nivel de combustible:** Este medidor de nivel de combustible puede indicar el combustible en el tanque de combustible, está lleno cuando el dedo apunta a la posición "F"; está vacío cuando el dedo apunta a la posición "RES" y necesita repostar ahora.

**6. Tacómetro:** Este medidor puede indicar la velocidad de rotación del motor por minuto. La zona roja en el tacómetro es el límite máximo de la velocidad de rotación del motor, acortará la vida útil del motor si gira continuamente durante mucho tiempo en esta zona, se debe evitar que el dedo del tacómetro apunte a esta zona roja.

**7. Indicador de marcha:** Representa la posición de marcha actual del vehículo, con 1, 2, 3, 4 y 5. Al cambiar se mostrará el número correspondiente. Al cambiar la marcha a la posición neutral, el indicador de neutral.

**8. Indicadores direccionales:** Cuando las señales de giro se accionan hacia la derecha o hacia la izquierda, el indicador parpadeará al mismo tiempo.

**9. Indicador de luces encendidas:** Al utilizar la luz de carretera y pulsar el botón de adelantamiento, esta lámpara se enciende.

**10. Indicador de neutral:** Cuando este botón se enciende, la motocicleta puede estacionarse tranquilamente.

## Controles izquierdos del manillar

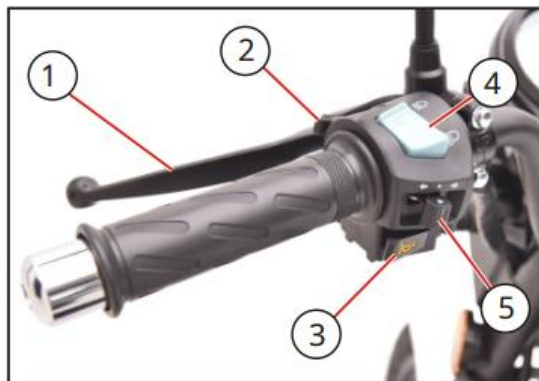

### 1. Palanca de embrague:

Al arrancar el motor, frenar o cambiar, sostenga firmemente la manija para separar la placa de fricción del embrague y cortar el sistema de transmisión.

### 2. Interruptor de adelantamiento:

Presione este interruptor, la luz de luz alta se encenderá y la luz indicadora de luz alta en el instrumento también se encenderá. Cuando se libere, volverá al estado original. Cuando sea necesario adelantar, presione este botón para enviar una señal de adelantamiento para mejorar la seguridad del adelantamiento.

### 3. Botón de la bocina:

Presione el botón para hacer sonar la bocina.



### 4. Interruptor intensidad luces:

Funcionamiento de luces altas/luces urbanas

Cuando el interruptor de atenuación se mueve a la posición “”, las luces altas del faro estarán encendidas y el indicador de luces altas en el panel de instrumentos también estará encendido.

Por el contrario, cuando el interruptor de atenuación se mueve a la posición “”, la luz de cruce estará encendida.

### 5. Interruptor señal de giro:

Cuando el interruptor de la señal de giro se empuja a la posición “” o “”, el intermitente del instrumento El mensaje parpadeará al mismo tiempo. Para apagar la señal de giro, simplemente presione el interruptor hacia adentro y luego suéltelo o tire de él hacia el medio.

## **ADVERTENCIA**



Cuando quiera cambiar de carril o girar, encienda las luces de señalización con anticipación. Y después de un cambio de carril, apague la luz de señal a tiempo. De lo contrario podría provocar un accidente.



## Controles derechos del manillar



### 1. Interruptor de parada del motor

Si presiona el interruptor en “”, el motor no se puede iniciar. Al presionar el interruptor en la posición “”, el circuito está conectado y puede arrancar el motor.



### 2. Palanca de freno delantero

La empuñadura del freno delantero está en el lado derecho; si desea accionar el freno delantero, tire de la empuñadura del freno en la dirección de la empuñadura. Al sujetar firmemente la empuñadura del freno, la luz del freno trasero se encenderá automáticamente.

### 3. Puño del acelerador

La manija giratoria del acelerador se utiliza para controlar la velocidad del motor. Gire la manija hacia usted en el sentido de las agujas del reloj para acelerar el motor (gire de la motocicleta hacia afuera). Por el contrario, gire en sentido contrario a las agujas del reloj para reducir la velocidad del motor.

### 4. Interruptor de luz

	El faro, lámpara de posición delantera, la luz de posición trasera y la luz de la placa de matrícula trasera están encendidas juntas.
	La luz de posición delantera, la luz de posición trasera y la luz de la placa de matrícula trasera están encendidas juntas.
	Todas las luces anteriores están apagadas.

### 5. Interruptor de arranque

Presione este interruptor para arrancar el motor.

### **ADVERTENCIA**

No opere el botón de arranque continuamente para arrancar el motor, y el tiempo más largo no es más de 5 segundos. De lo contrario, el circuito y el motor de arranque se calentarán anormalmente debido a una gran cantidad de descarga y la energía de la batería disminuirá temporalmente. Cuando no se pueda arrancar después de varias aperturas, deténgase para comprobar el sistema de suministro de aceite y el circuito de arranque.

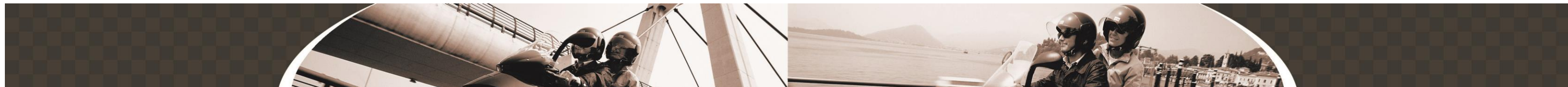

## Tapa del depósito de combustible

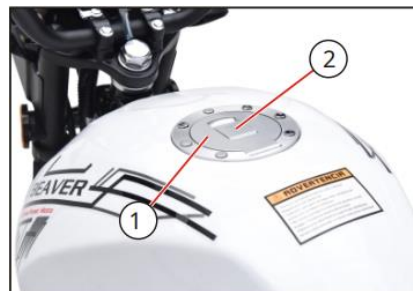

1. Tapón del depósito de combustible    2. Placa de cubierta

Para abrir la tapa del tanque de combustible, primero abre la placa de la cubierta, inserte la llave en el orificio de la cerradura y levante la tapa del tanque de combustible mientras gira la llave en el sentido de las agujas del reloj. Al cerrar, coloque la llave con la tapa en el puerto del tanque de combustible y presiónela hacia abajo hasta que se escuche el sonido del bloqueo. Después de que la llave se reinicie exitosamente, sáquela y finalmente cierre la placa de cubierta.

### **ADVERTENCIA:**

Antes de repostar, apaga el motor y asegúrate de que no haya nadie a bordo. Al repostar combustible no se permiten fuegos artificiales. Después de repostar combustible, asegúrese de que la tapa del tanque de combustible esté cerrada y bloqueada correctamente; de lo contrario, la fuga de gasolina podría provocar un incendio.

## **AVISO**

Al lavar el automóvil, no enjuague la tapa del tanque de combustible con agua a alta presión para evitar que entre agua en el tanque de combustible.

## **Mango de enriquecimiento**



Para facilitar el arranque del motor, este carburador de motocicleta está equipado con una manija de enriquecimiento. Cuando el motor esté frío, levante la manija de enriquecimiento a la posición superior y arranque el motor; Una vez que el motor arranque, baje la manija de enriquecimiento y colóquela en la posición media para precalentar continuamente el motor; Después de alcanzar la temperatura suficiente, presione la manija de enriquecimiento hacia abajo hasta la posición más baja (posición de apagado) para permitir que el motor funcione normalmente.

## Válvula de gasolina

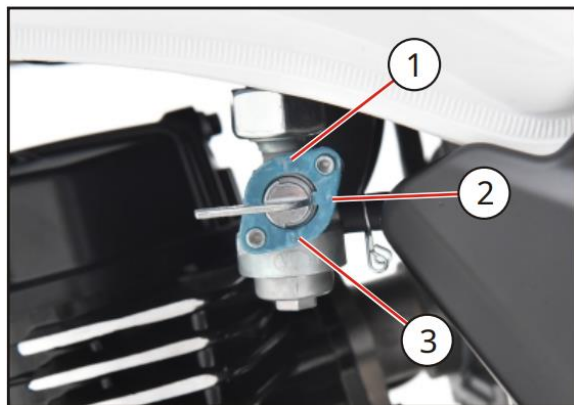

Esta motocicleta está equipada con una válvula de combustible operada manualmente. Hay tres posiciones: “☰”(Abierto), “☷”(Reserva) y “●”(Cerrado).

### 1. “☰”(Abierto)

Para hacer funcionar el motor, gire la válvula de combustible a la posición “☰”. En esta posición, el combustible fluirá desde la válvula de combustible al carburador siempre que baje el nivel de combustible en el carburador.

23

### 2. “●”(Cerrado)

Gire la palanca a la posición “●” el motor se detiene durante más de unos pocos minutos.

### 3. “☷”(Reserva)

Si el nivel de combustible en el tanque es demasiado bajo, gire la palanca a la posición “☷” posición para utilizar el combustible de reserva suministrado.

### **AVISO**

Siempre que el interruptor del tanque de combustible esté en la posición de reserva, intente repostar en una gasolinera cercana y luego gire el interruptor del tanque de combustible a la posición abierta después de repostar.

### Palanca de arranque

Esta motocicleta está equipada con una palanca de arranque a pedal, ubicada en el lado derecho del motor. Antes de arrancar el motor, gire el interruptor de encendido a la posición “☉”, ponga la transmisión en punto muerto y presione la palanca de arranque. Después de arrancar el motor, verifique que la palanca de arranque vuelva a su posición normal.



24

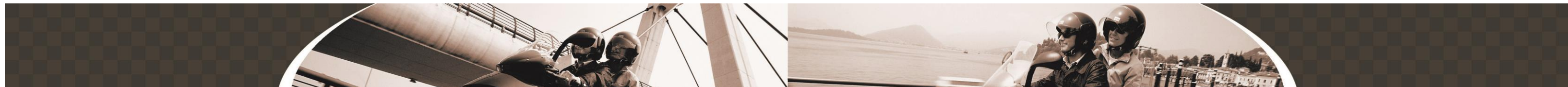

## Encendido del motor

1. Inserte la llave en el orificio de la llave del interruptor de encendido y gírela en el sentido de las agujas del reloj hasta la posición “↻” para encender todo el vehículo.
2. Verifique y confirme que el vehículo esté en posición neutral. Si está en la posición neutral, la luz indicadora de neutral (N) en el grupo de instrumentos estará encendida. Si está en marcha, coloque la marcha en la posición neutral para evitar que el vehículo se acelere hacia adelante durante el arranque.
3. Verifique que la válvula de combustible esté en la posición “U”.
4. Verifique que el interruptor de parada del motor esté en la posición “↻”.
5. Arranque el motor.

**Arranque eléctrico:** Presione el botón de arranque del motor para iniciar el encendido. Cuando lo presione, no gire la manija de control del acelerador demasiado agresivamente.

**Patada de arranque:** Gire suavemente el acelerador mientras presiona firmemente la palanca de arranque hasta el fondo, luego levante rápidamente el pie y deje que rebote naturalmente.

## Apagado del motor

Cuando sueltas el acelerador, el freno del motor ayudará a reducir la velocidad de la motocicleta. Si quieres ir más lento, puedes reducir la marcha a una velocidad más baja. Al descender por una pendiente larga y pronunciada, el freno del motor se puede utilizar de forma intermitente para reducir la velocidad.

## ADVERTENCIA

A medida que el vehículo acelera, la distancia de frenado aumenta progresivamente. Asegúrese de tener una distancia de frenado segura entre usted y el vehículo.

Los conductores inexpertos suelen utilizar únicamente el freno trasero, lo que acelerará el desgaste del sistema de frenos y hará que la distancia de frenado sea cada vez más larga.

Usar solo el freno delantero o el freno trasero es peligroso; es difícil frenar sobre superficies mojadas, sueltas y rugosas u otras superficies resbaladizas, lo que puede provocar que las ruedas patinen y pierdan el control.



## IV. Especificaciones del combustible y aceite de motor

### Combustible

Sólo se puede utilizar gasolina sin plomo. La gasolina debe tener un octanaje de 92 o superior. Si el motor sufre un ligero golpe o explosión, es posible que se deba al uso de combustible de calidad ordinaria como sustituto y debe ser reemplazado.

### Aceite para motor

El uso de aceite de cuatro tiempos de alta calidad puede prolongar la vida útil del motor, por lo que el aceite debe reemplazarse periódicamente, lo que puede garantizar las mejores condiciones de lubricación. Se recomienda el grado SJ o un grado superior de clasificación API para el aceite de motor. La viscosidad debe ser **SAE 10W-40**

### Batería

Este modelo de moto está equipado con batería libre 2. Retire la cubierta lateral derecha. de mantenimiento. Se agregó electrolito a la batería antes de salir de fábrica. No es necesario comprobar el nivel de electrolito de la batería ni añadir electrolito. No retire la tapa del sello de la batería. No es necesario quitar la tapa del sello durante la carga.

### AVISO

Por primera vez, consulte el manual de instrucciones de la batería.

Al reemplazar la batería, seleccione la batería con el mismo modelo y especificación.

### Neumáticos

Debes revisar los neumáticos antes de conducir cada vez. Revise el neumático en busca de cortes, grietas, tela expuesta, clavos u otros objetos extraños incrustados en el costado o la banda de rodadura del neumático. Al mismo tiempo, verifique si la profundidad de la banda de rodadura en el centro alcanza el límite especificado y si hay algún abultamiento o expansión anormal en la pared lateral del neumático. Durante el mantenimiento regular, asegúrese de comprobar la presión de los neumáticos y la profundidad de la banda de rodadura. Para garantizar la máxima seguridad y una larga vida útil, además del mantenimiento regular, también se realizan inspecciones periódicas.

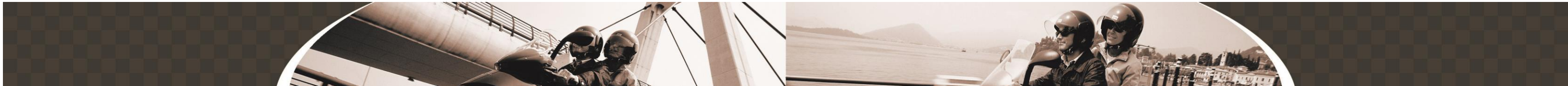

**Neumático delantero: 2.75-18**

**Neumático trasero: 3.00-18**

Traería algunos problemas al usar neumáticos de calidad inferior. Le recomendamos sinceramente que utilice neumáticos estándar. La presión de inflado de los neumáticos del vehículo en términos de funcionalidad y seguridad es muy importante. Verifique con frecuencia el estado de desgaste de las roscas y la presión de los neumáticos.

Presión de llanta

Antes de cada viaje, verifique la presión de los neumáticos y ajústela si es necesario. Una presión insuficiente de los neumáticos dificultará el giro. No sólo acelerará el desgaste de los neumáticos, sino que también afectará gravemente a la estabilidad de conducción. Si la presión del aire es demasiado alta, la rueda patinará o incluso perderá el control debido a la reducción del área de contacto entre el neumático y el suelo. Es necesario mantener la presión de los neumáticos dentro del rango recomendado y ajustar la presión de los neumáticos a temperatura ambiente.

		Neumático delantero	Neumático trasero
Neumático presión (psi)	solo conductor	25	32
	Dos personas	29	34

**Chequeo del nivel de aceite**



1. Mirilla para inspección del nivel de aceite    2. Posición alta    3. Posición baja

**Instrucciones para verificar nivel de aceite:**

1. Apoye el soporte principal de la motocicleta y estacione el vehículo en una superficie horizontal estable.
2. Arranque el motor y déjelo en ralentí durante más de 3 minutos.
3. Apague el motor (apague la llama) y espere 3 minutos.
4. Verifique el nivel del aceite del motor a través de la ventana de inspección de aceite. En caso de que sea menor a la posición baja agregue aceite.



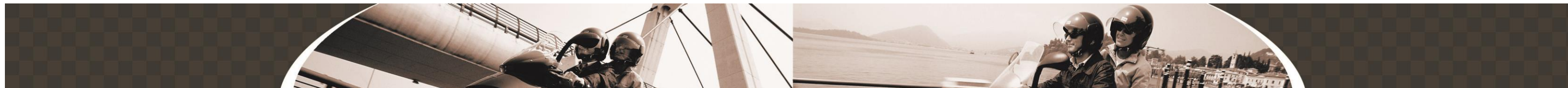

## LAVADO DEL VEHÍCULO

Limpiar el vehículo con regularidad puede ralentizar la decoloración de la carrocería y facilitar la comprobación de si hay algún daño o fuga de aceite.

Precaución:

Lavar el vehículo con agua a presión puede causar daños a algunos de sus componentes. Por lo tanto, no eche agua a presión directamente sobre las siguientes piezas:

- a. Cubo de la rueda
- b. Tubo de escape
- c. Tanque de combustible y parte inferior del cojín.
- d. Carburador
- e. Bloqueo de cabeza e interruptor de encendido
- f. Tablero

1. Después de la limpieza previa, el vehículo debe lavarse con agua limpia para eliminar los residuos sucios y evitar la corrosión. Los subconjuntos de plástico deben limpiarse con agua o una esponja empapada en una solución de detergente neutro y luego lavarse con agua limpia.

2. Después de que el vehículo limpio se haya secado al aire, engrase la cadena y haga funcionar el motor al ralentí durante unos minutos.

3. Antes de conducir, revise cuidadosamente el sistema de frenos repetidamente y repárelo si es necesario.

## REANUDACIÓN DEL SERVICIO

1. Retire la cubierta y limpie el vehículo.

2. Cambie el aceite lubricante si el vehículo ha estado sin uso hace más de 4 meses.

3. Cargue la batería y vuelva a montarla.

4. Drene la solución antioxidante del tanque de combustible y luego llene el combustible hasta el nivel requerido.

5. Antes de conducir, pruebe el vehículo a baja velocidad en un lugar seguro.

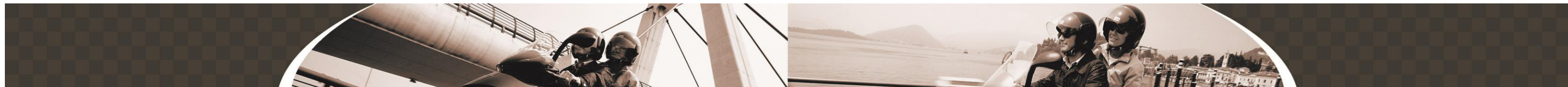

#### IV. ESPECIFICACIONES GENERALES

Longitud total	1980 mm
Ancho promedio	790 mm
Altura total	1100 mm
Distancia entre ejes	1250 mm
Distancia mínima al suelo	130 mm
Peso	101 kg
Capacidad de carga	150 kg
Velocidad máxima	95 km/hr
Amortiguador delantero	Horquilla telescópica
Amortiguador trasero	Amortiguador helicoidal doble
Neumático delantero	2.75-18
Neumático trasero	3.00-18
Presión de neumáticos delanteros	225 Kpa
Presión de neumáticos traseros	280 Kpa

Freno frontal	Disco
Freno trasero	Tambor
Diámetro x carrera	62mmX49.5mm
Desplazamiento	149.4 ml
Relación de compresión	9.2:1
Potencia máxima	12.33 HP @ 8500 RPM
Torque máximo	10.5 Nm @ 7000 RPM
Método de encendido	CDI
Aceite	SAE10W-40
Transmisión	5 velocidades
Arranque	Eléctrico y patada
Capacidad del tanque	13 L
Capacidad de aceite de motor	1 L